

SUSPENSION

SOMMAIRE

CARACTERISTIQUES	2
AMORTISSEUR ET RESSORT AVANT .	
— Eclaté	3
— Dépose - Repose - Ressort	4
— Dépose - Repose - Amortisseur	4
AMORTISSEUR ET RESSORT ARRIERE	
— Eclaté - Dépose - Repose	5

- Suspension avant par ressorts à 7 lames et barre anti-devers.
- Suspension arrière par ressorts à 7 lames.
- Amortisseurs hydrauliques à double effet.

COUPLES DE SERRAGE

- Ecrou supérieur de fixation d'amortisseur : 5 daN.m
- Ecrou inférieur de fixation d'amortisseur : 6 daN.m
- Vis d'attache de ressort : 14 daN.m
- Ecrou de jumelle de ressort : 3,5 daN.m
- Ecrou d'étrier de fixation de ressort : 7,5 daN.m
- Ecrou d'attache de barre anti-devers : 5 daN.m
- Ecrou de fixation de roue : 11,5 daN.m
- Vis centrale de ressort : 5 daN.m
- Ecrou de biellette de barre anti-devers : 7,5 daN.m



IS

AMORTISSEUR ET RESSORT AVANT

ECLATE

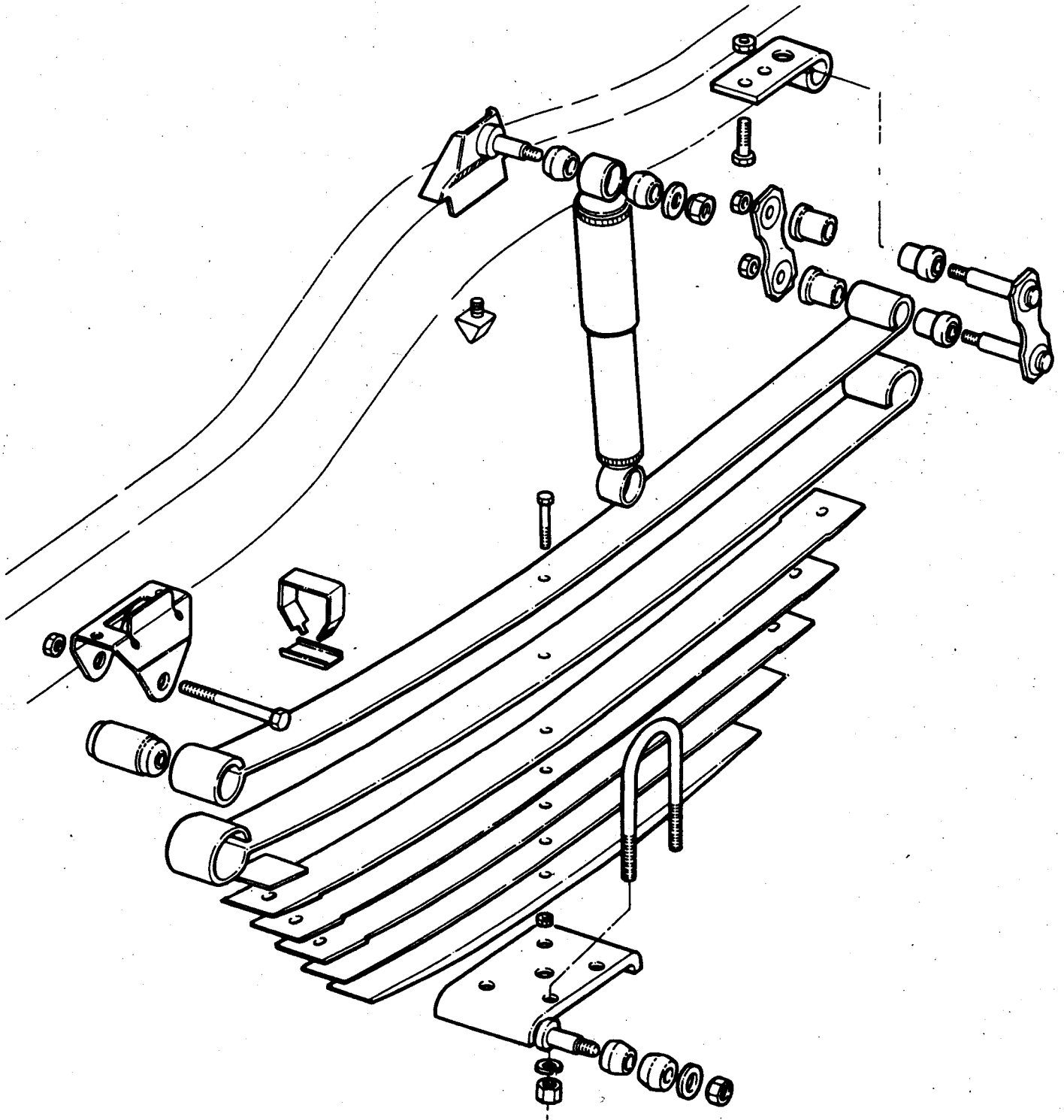



AMORTISSEUR ET RESSORT AVANT		
DEPOSE - REPOSE RESSORT		

DEPOSE :

- Lever le véhicule.
- Placer des chandelles sous le châssis près des attaches de ressort.
- Placer un cric sous le pont et le lever légèrement pour soulager les ressorts.
- Débrancher la barre anti-devers.
- Déposer l'étrier et la plaque support de ressort.
- Déposer la jumelle avant.
- Déposer la fixation arrière.
- Déposer le ressort.

REPOSE :

- Brancher la fixation arrière du ressort. Ne pas serrer.
- Brancher la jumelle avant. Ne pas serrer.
- Positionner le pont sur le ressort et monter l'étrier et la plaque support.
- Serrer les écrous au couple.
- Monter la barre anti-devers.
- Dégager le cric.
- Mettre le véhicule sur ses roues.
- Serrer les attaches avant et arrière au couple.



DEPOSE - REPOSE AMORTISSEUR		
------------------------------------	--	--

DEPOSE :

- Mettre le véhicule sur chandelles.
- Mettre un cric hydraulique sous le pont pour soulager les ressorts.
- Déposer les fixations supérieures et inférieures d'amortisseur.
- Déposer l'amortisseur et ses silent-blocs.

REPOSE :

- Mettre l'amortisseur en place avec ses silent-blocs. **NE PAS LES GRAISSER.**
- Monter ses fixations supérieures et inférieures. Les serrer au couple.
- Dégager le cric et mettre le véhicule sur ses roues.

AMORTISSEUR ET RESSORT ARRIÈRE

ECLATE - DEPOSE - REPOSE

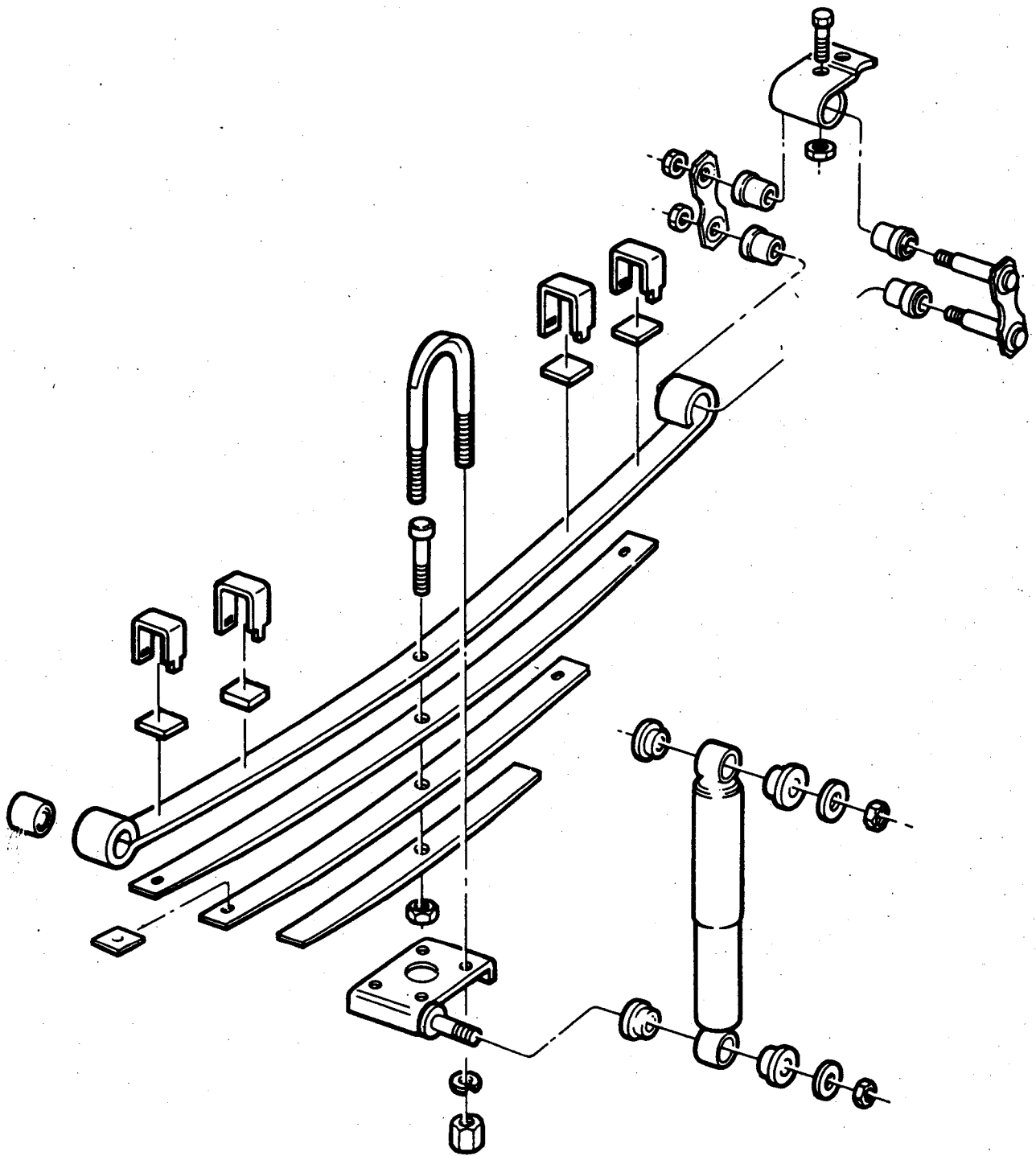

La dépose - Repose du ressort ou de l'amortisseur arrière se fait de la même manière que la dépose-repose du ressort ou de l'amortisseur avant. Se reporter au chapitre correspondant.