

## ÉLÉMENTS AMOVIBLES

### SOMMAIRE

<b>PORTE AVANT</b>	<b>2</b>
– Dépose - Repose de la garniture	
– Dépose - Repose des vitres et lève-vitre	
– Dépose - Repose de la serrure	
– Dépose - Repose de la commande intérieure	
– Dépose - Repose de la commande extérieure	
<b>HARD TOP</b>	<b>7</b>
– Dépose - Repose de la glace	
<b>PANNEAU DE PORTE</b>	<b>8</b>
– Remplacement	

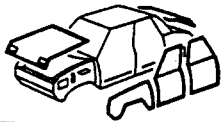

## PORTE AVANT



### DEPOSE - REPOSE DE LA GARNITURE

#### DEPOSE :

Déposer :

- La poignée de lève-vitre (1).
- Les deux vis (2) de la poignée intérieure.

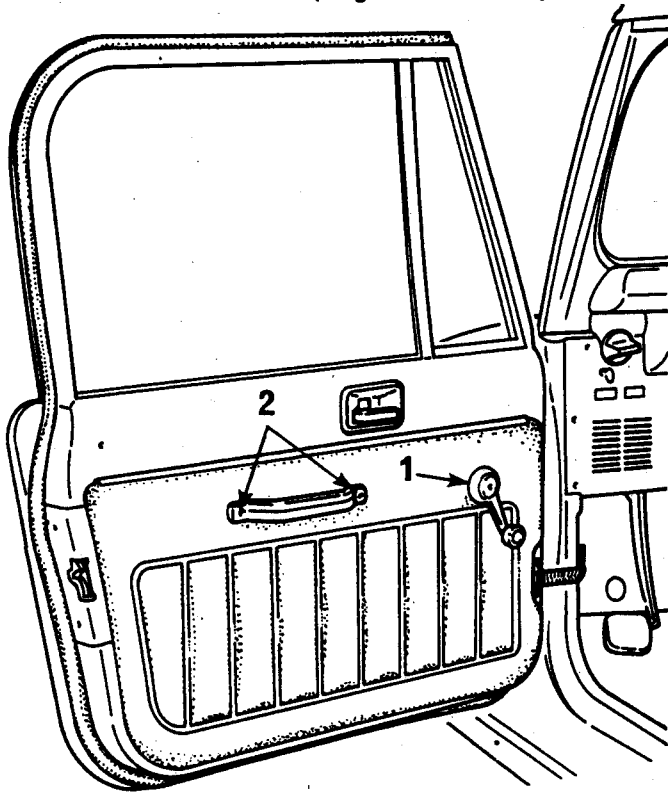

86815

- Dégraffer la garniture à l'aide de l'outil FACOM D115 suivant le croquis en commençant par un angle de la garniture.

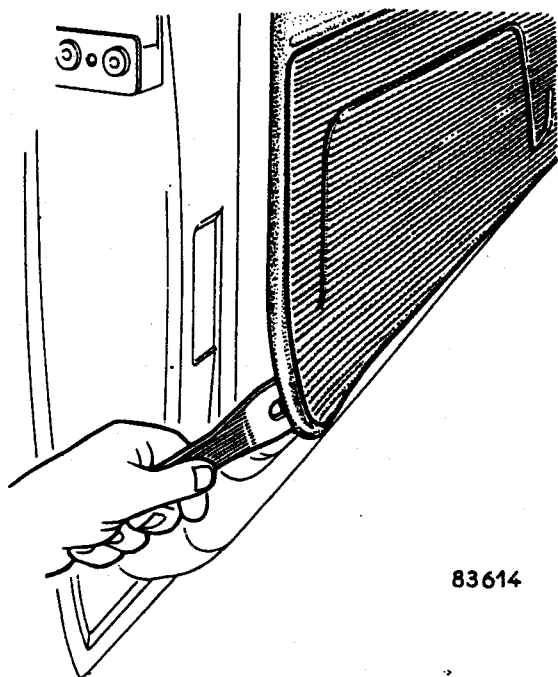

83614

- Tirer la garniture vers le bas pour la dégager de la baguette d'enjoliveur.

- Décoller si nécessaire la feuille de papier plastifiée d'étanchéité (A) de façon à dégager les ouvertures du caisson de porte.

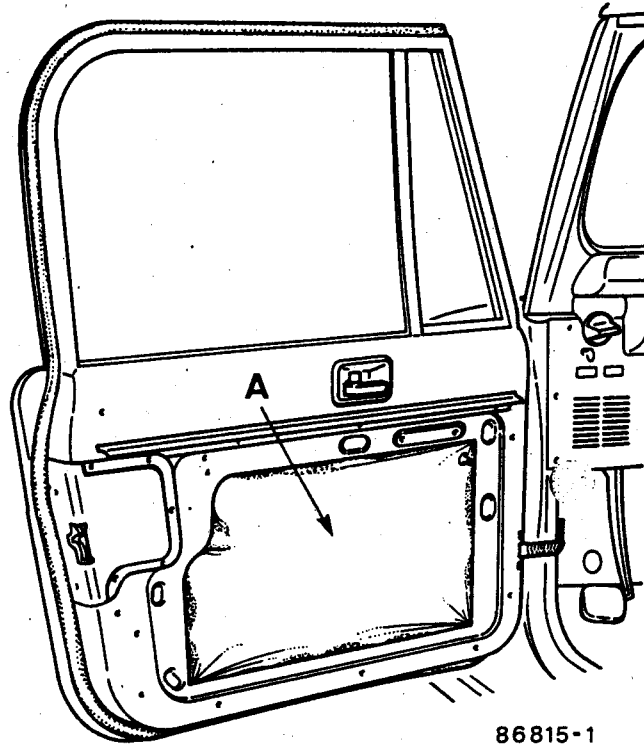

86815-1

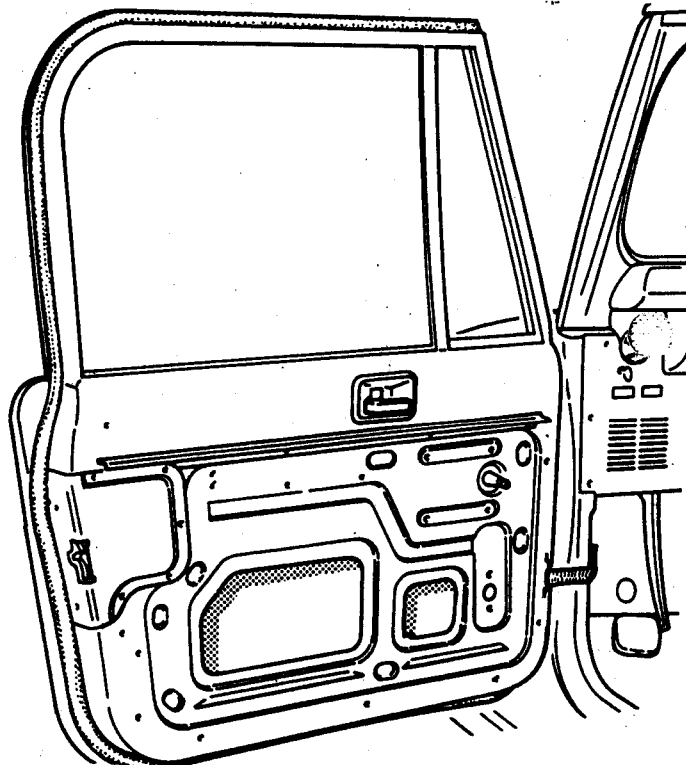

#### REPOSE :

86815-2

- Effectuer dans l'ordre inverse de la dépose :

Important : pour éviter les entrées d'eau dans le véhicule, il est impératif de remettre correctement en place la feuille de papier plastifié (A).

- Utiliser du mastic colle vendu au MPR sous la référence 77 01 401 817 en cartouche de 320 cc pour l'étanchéité de la feuille de papier plastifiée.



## PORTE AVANT

### DEPOSE - REPOSE DES VITRES ET LEVE-VITRE

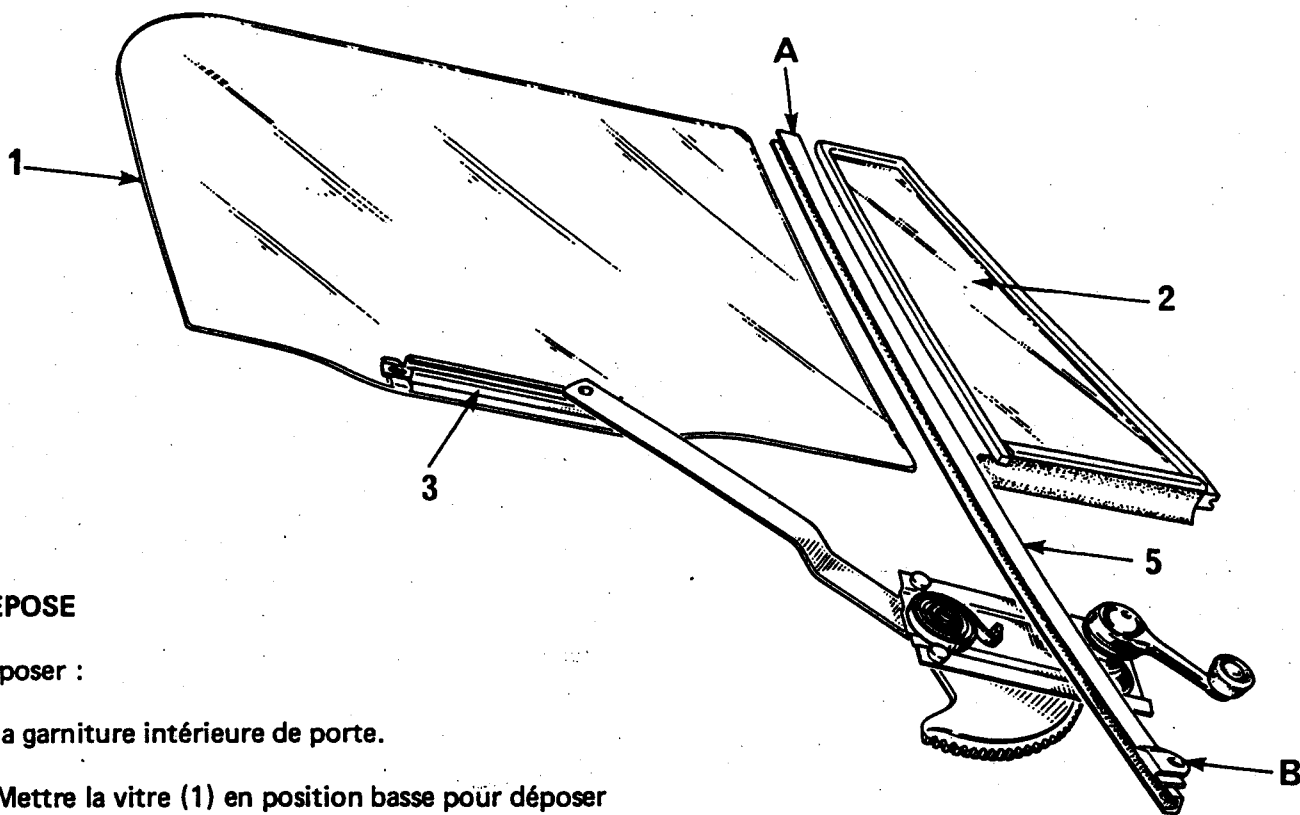

86829

#### DEPOSE

Déposer :

- la garniture intérieure de porte.
- Mettre la vitre (1) en position basse pour déposer les lècheurs (7) de la vitre (1).
- Dégager partiellement le coulisseau supérieur (6).
- Remonter la vitre (1) à 130 mm.
- Déposer les vis du rail (3) du bas de vitre (1).
- Descendre la vitre dans le fond du caisson de porte.

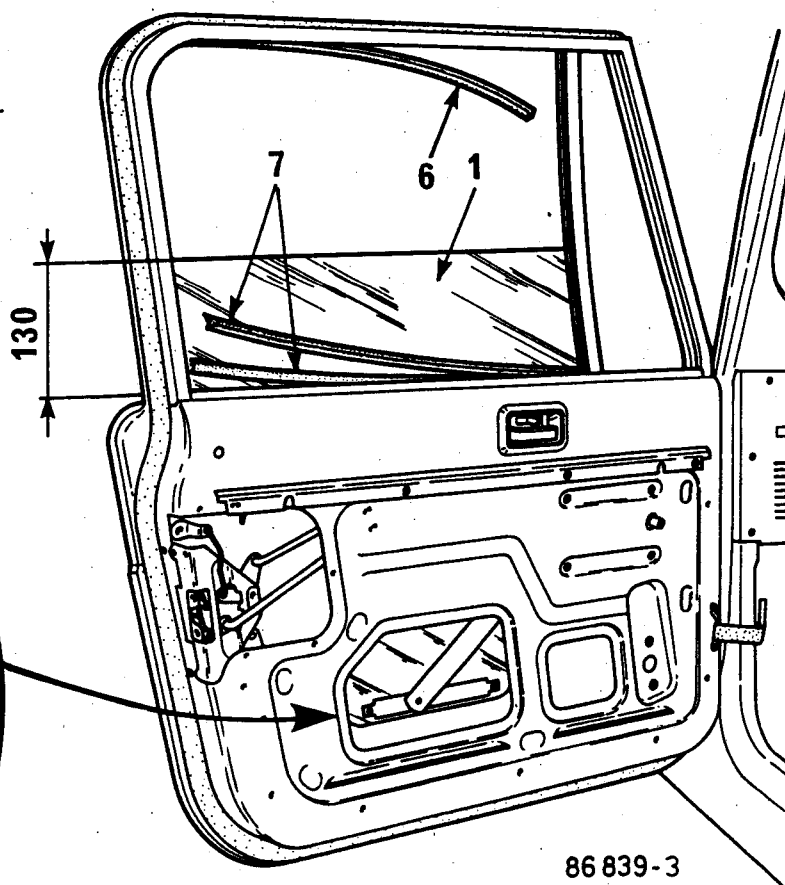

86839-3

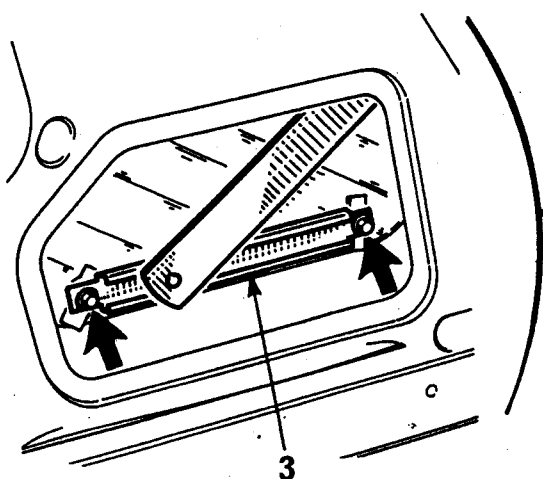

86840

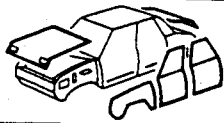

## PORTE AVANT

### DEPOSE - REPOSE DES VITRES ET LEVE-VITRE



- Déposer les vis (A) et (B) de fixation du montant (5).
- Basculer le montant (5) vers l'arrière de la porte.
- Déposer la vitre (2).
- Déposer la vitre (1) par le haut du caisson de porte.

#### Mécanisme de lève-vitre

- Déposer les vis du rail (3) et les 4 vis du mécanisme.

#### REPOSE :

- Mettre en place dans le caisson de porte et dans l'ordre suivant :
  - la vitre coulissante (1),
  - la vitre fixe (2) en appliquant un produit savonneux exemple : produit pour le montage des pneumatiques,
  - fixer le montant (5) vis (A) et (B),
  - remonter la vitre (1) de 300 mm,
  - fixer le rail du bas de vitre avec le galet du mécanisme engagé ,
  - emboîter le coulisseau (6).
- Reposer la garniture de porte.

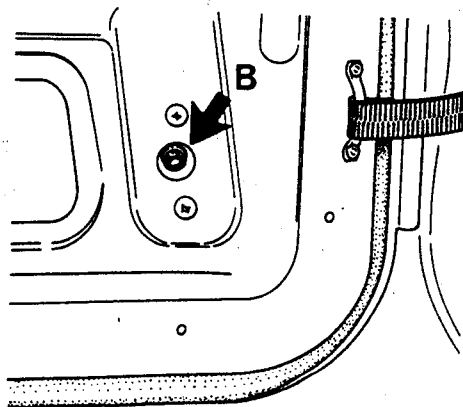
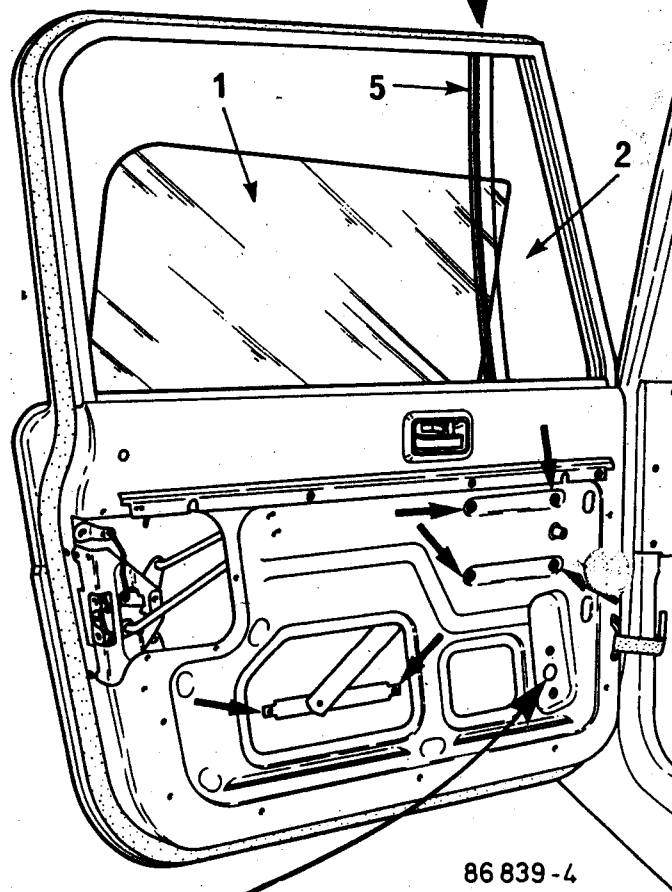
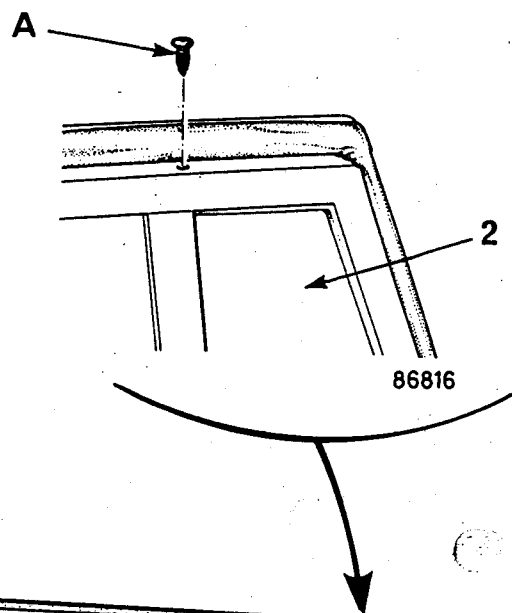

86813

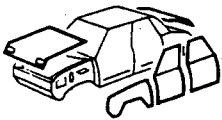

## PORTE AVANT

### DEPOSE - REPOSE DE LA SERRURE

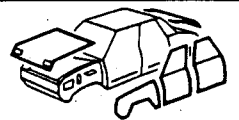

#### DEPOSE :

- Mettre la vitre en position haute, déposer la garniture.
- Décoller partiellement le joint de porte (6).
- Déposer les 9 vis de la toile (1) du caisson de porte pour atteindre le mécanisme de serrure.

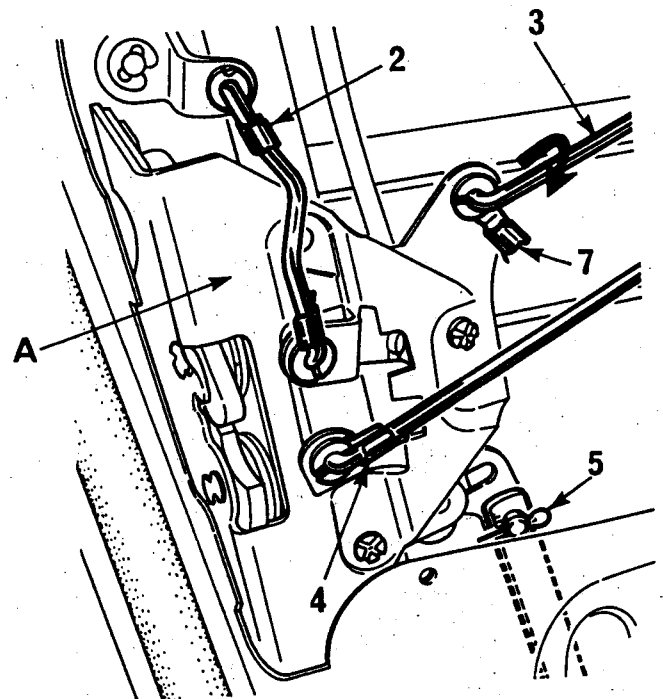
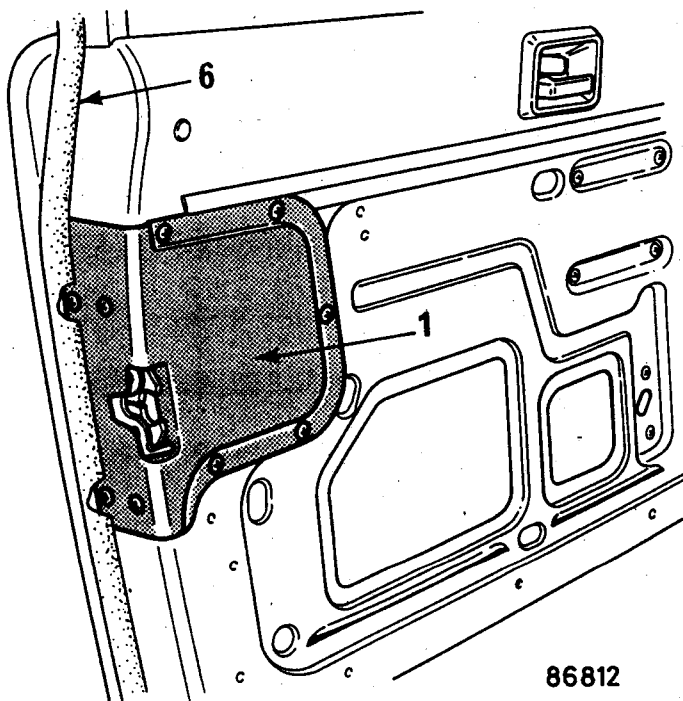

#### REPOSE :

- Effectuer dans l'ordre inverse de la dépose.

- A l'aide d'un petit tournevis plat faire tourner (1/4 de tour) les agrafes de tringle (7).
- De commande de barrillet (2).
- De condamnation intérieure (3).
- De commande intérieure (4).
- Déposer la goupille (5) de la commande extérieure.
- Sortir la platine serrure (A).

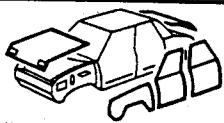

## PORTE AVANT

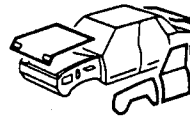

### DEPOSE - REPOSE DE LA COMMANDE INTERIEURE

#### DEPOSE :

- A l'aide d'un petit tournevis plat faire tourner (1/4 de tour) les agrafes de tringles (7).
- de commande intérieure (4),
- des condamnation intérieure (3).

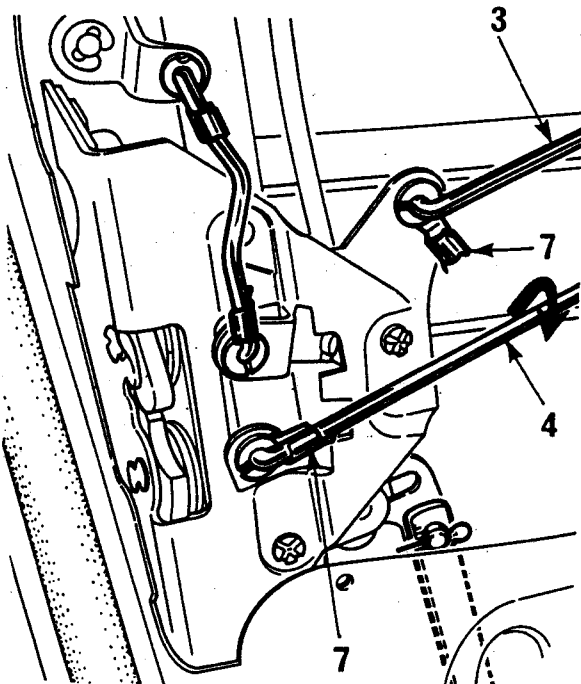

86 814

- Déposer la vis de fixation de la commande intérieure (A).

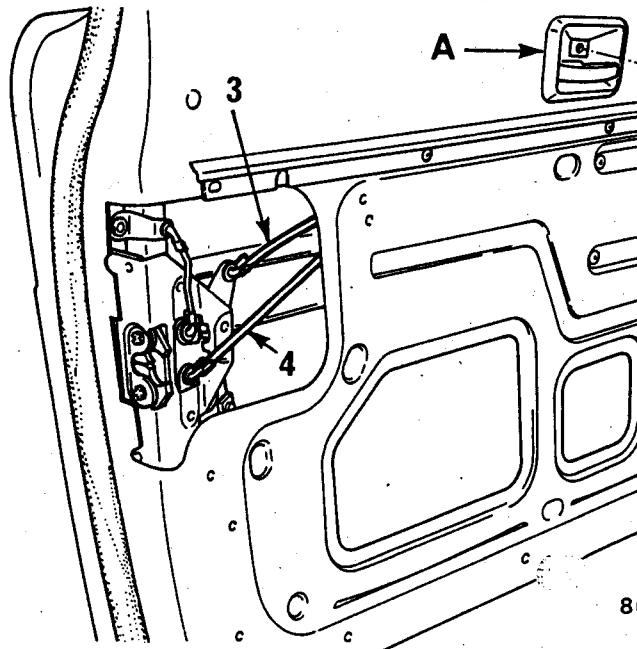

81

- Déposer la commande intérieure par son ajourage munie des tringles (3) et (4).

#### REPOSE :

- Effectuer dans l'ordre inverse de la dépose.
- Vérifier que les tringles (3) et (4) ne soient pas pressés dans le bras du mécanisme de lève-vitres.

### DEPOSE - REPOSE DE LA COMMANDE EXTERIEURE

#### DEPOSE :

- Intérieur du caisson :
  - A l'aide d'un tournevis plat soulever le ressort à lame (1) pour retirer le coin (2) (flèche).
- De l'extérieur :
  - Faire basculer la commande extérieure (3) pour déposer la goupille (4).
  - Déposer la commande extérieure (3).

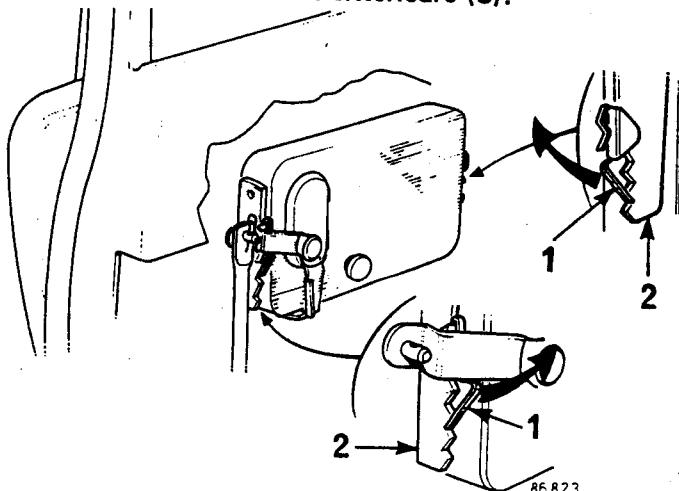

86 823

#### REPOSE :

- Effectuer dans l'ordre inverse de la dépose.

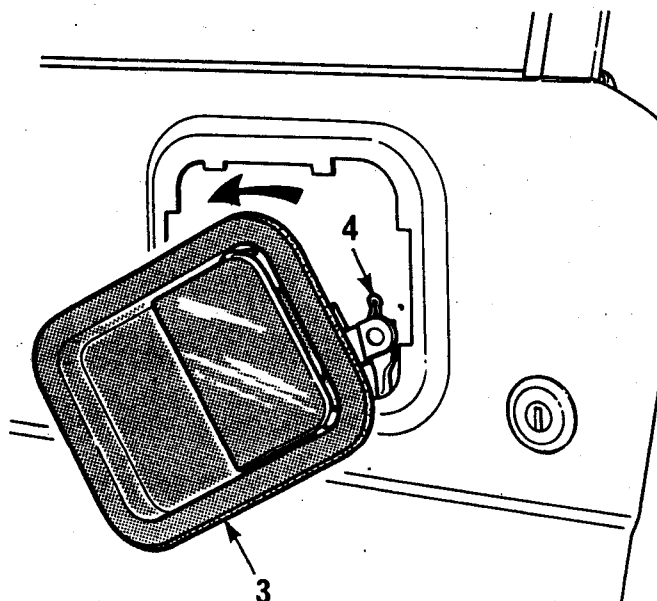

P-6

86225



## HARD TOP

### DEPOSE - REPOSE DE LA GLACE

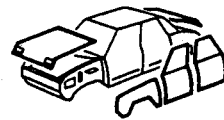

#### PARTICULARITE DU JOINT

La glace est chaussée par un joint caoutchouc (1) ce joint possède une lèvre (2) qui bloque la glace lorsque cette lèvre est en position fermée.

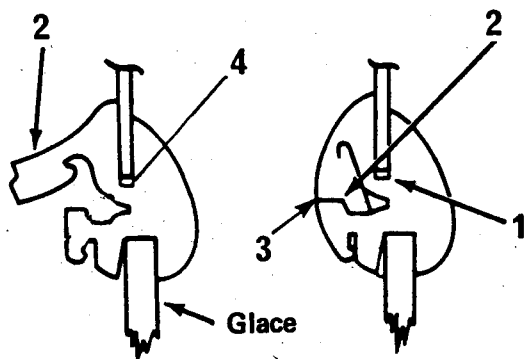

#### DEPOSE :

Dans le cas d'une vitre brisée, si la glace ou une partie de la glace est restée en place, la dépose et le nettoyage seront facilités en collant sur chaque face une feuille de papier.

De l'extérieur du véhicule, à l'aide d'un tournevis plat protégé, introduire le tournevis (5) dans la nervure (3) pour soulever la lèvre (2) et débloquer la glace.

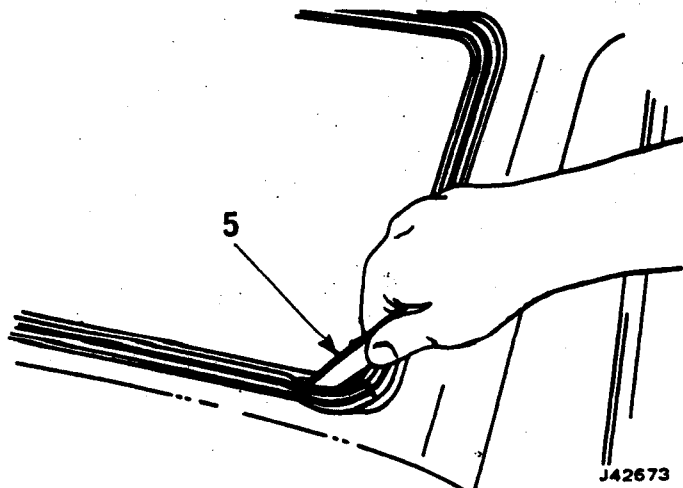

J42673

#### REPOSE

- Mettre en place le joint caoutchouc (1): lèvre ouverte sur la glace.
- Engager la corde (C) dans la gorge (4) de façon à ce que les extrémités de la corde ressortent de la gorge au centre à la partie basse du pare brise.
- Croiser les extrémités de la corde.

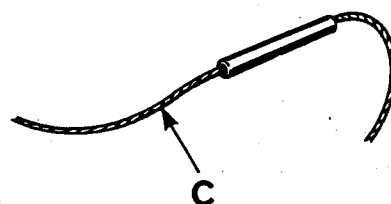

85926

- Présenter l'ensemble sur l'encadrement diriger les extrémités de la corde vers l'extérieur du hard top et pousser fermement la glace de l'extérieur du véhicule.
- Commencer par tirer une des extrémités de la corde pour faire passer la lèvre (2) du joint par dessous la feuillure.

#### TIRER LA CORDE EN LA MAINTENANT PERPENDICULAIRE AU BORD DE LA FEUILLURE

- A l'aide du même tournevis (5) pousser la lèvre (2) en position fermée pour bloquer la glace.

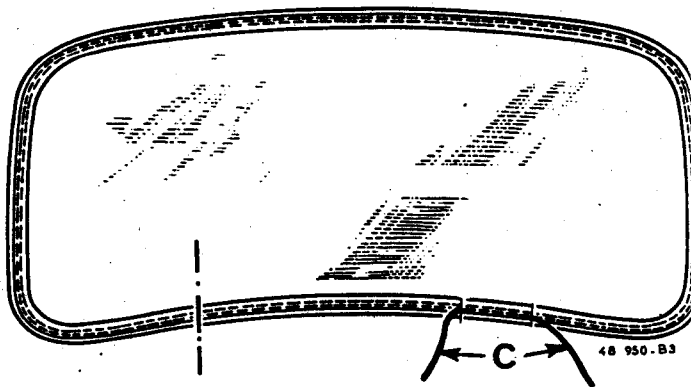

48 950-B3

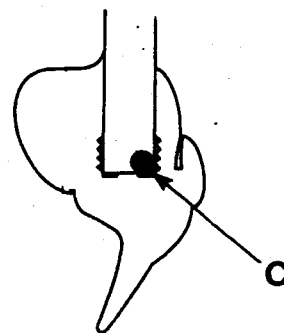

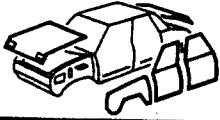

## PANNEAU DE PORTE



### REPLACEMENT

Lors d'un choc n'entraînant pas de déformation du caisson de porte la réparation peut être effectuée en utilisant un panneau spécial rechange.

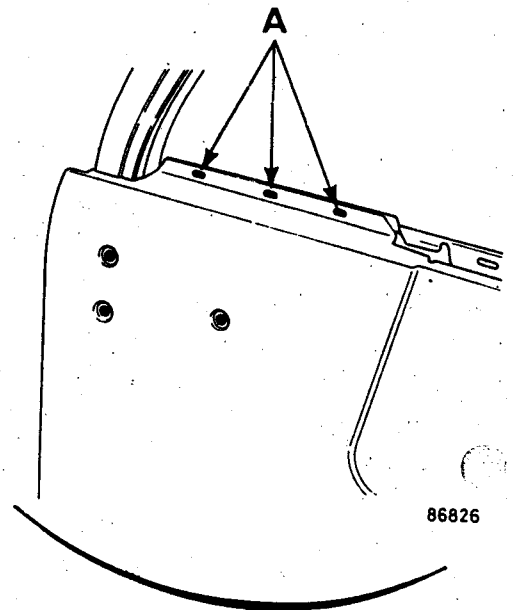
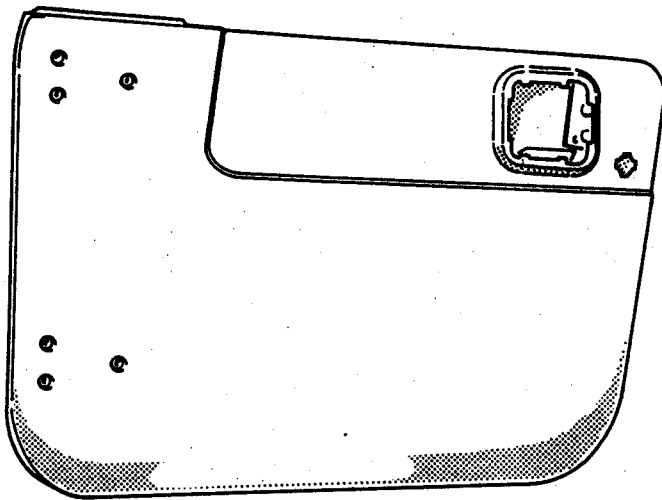

86826

#### DEPOSE :

- Fraiser les points de soudure aux liaisons :
  - (A) pince de panneau de porte-pince de caisson de porte.
- Découper le panneau au scalex sur le pourtour du champ de porte.
- Dégraffer les languettes de tôles restantes sur le caisson de porte.
- Redresser les pinces d'accostage du caisson de porte s'il y a lieu.

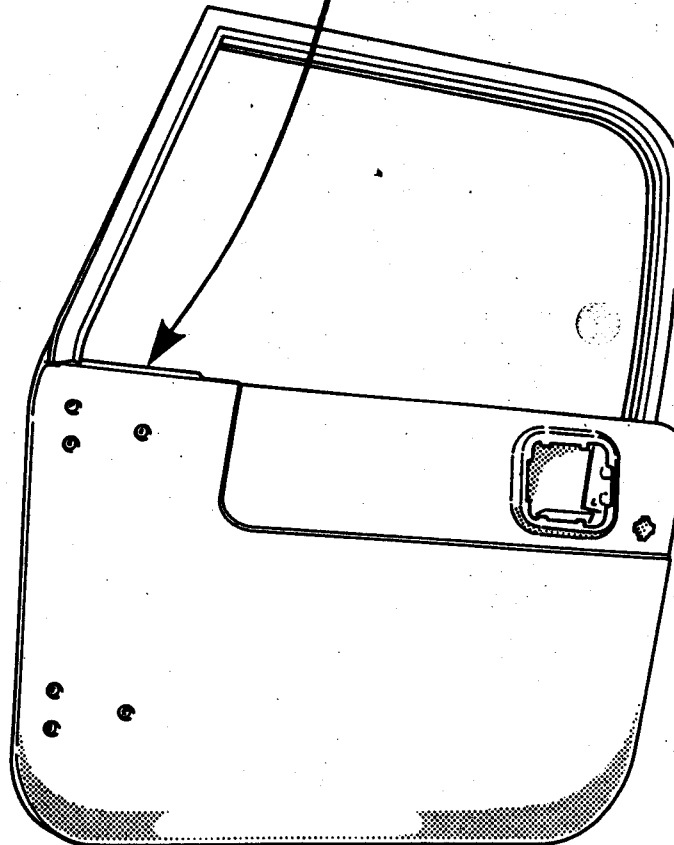



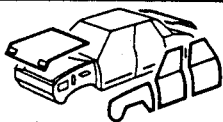

## PANNEAU DE PORTE

### REEMPLACEMENT

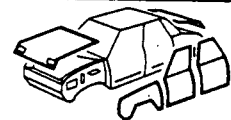

#### PREPARATION

- Nettoyer les zones de sertissage afin d'éliminer toutes traces d'oxydation.
- Après avoir scalexé les zones d'accostages appliquer le mastic électro-plastique sur les parties (A) qui seront soudées par points afin d'éviter à ces parties de s'oxyder.
- Appliquer un cordon de mastic colle entre.

Panneau et caisson (E).

Caisson et bord de panneau (F).

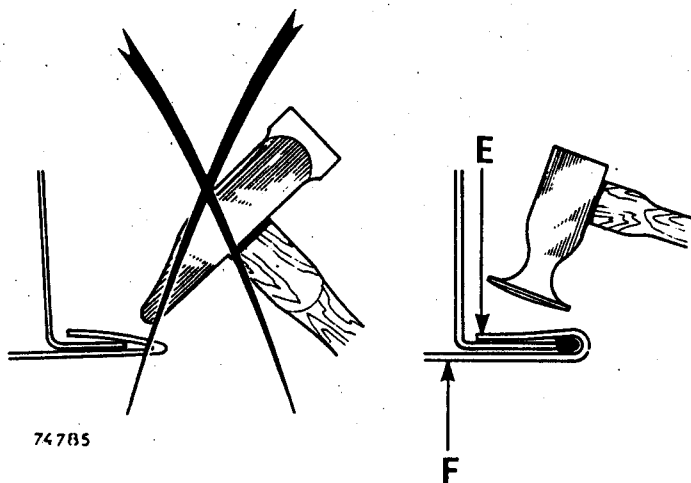

#### REPOSE :

- Positionner le panneau, le maintenir en place avec des pinces à serrage rapide à l'aide d'une batte bombée et d'un tas épinçoir sertir le panneau.
- Effectuer les soudures aux liaisons :
  - Par points :
    - (A) pince de panneau de porte-pince de caisson de porte.
  - Par points d'ancrages espacés de 200 mm chaque.
- (B) le sertis de porte - caisson de porte.

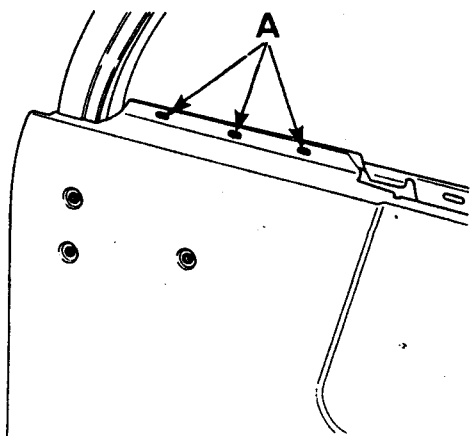

86826

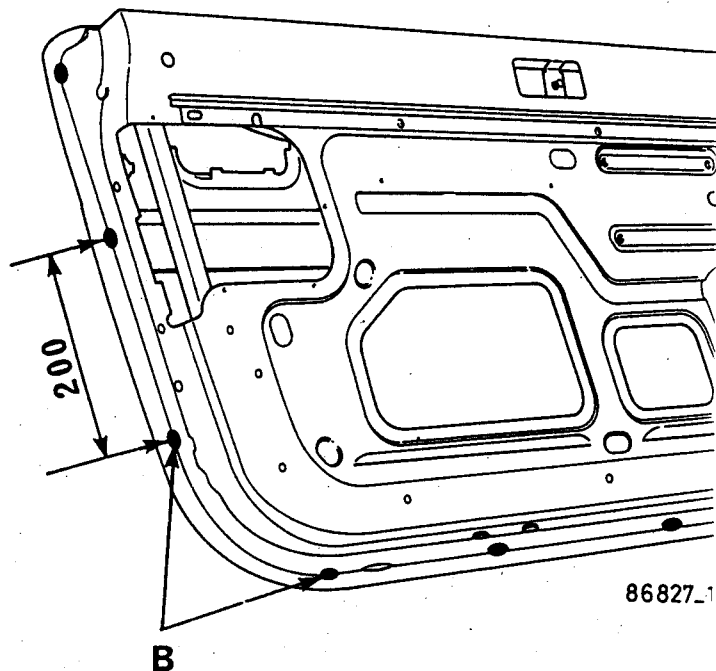

#### FINITION

- A l'aide d'un chiffon appliquer du chromatophosphatant sur le sertis de porte.

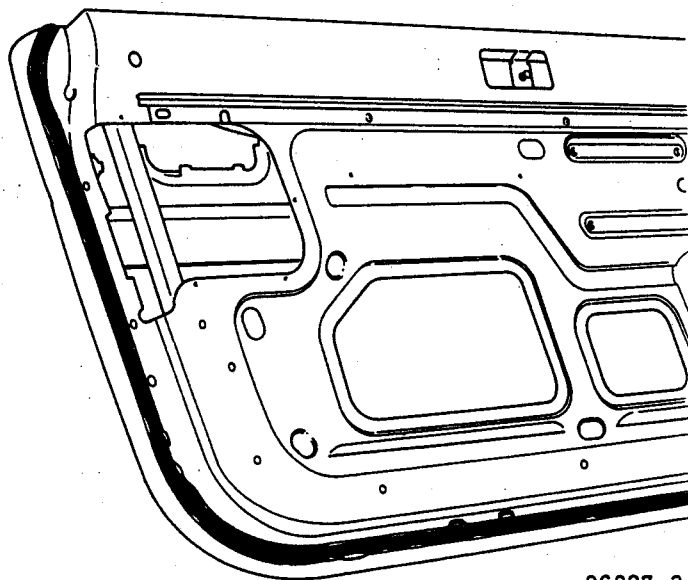

86827\_2

- Effectuer un cordon pulvérisé de mastic anti-gravillon sur le sertis de porte.