

ÉQUIPEMENTS

SOMMAIRE

Page

Montage auto-radio

3

Dispositif d'attelage

5

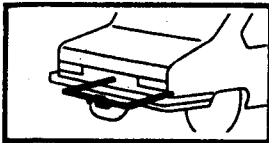

MONTAGE AUTO-RADIO



POSE DE L'ANTENNE

- Utiliser l'antenne MAG N°77 01 405 445 car ses brins sont démontables pour les passages dans les broussailles.
- Effectuer les perçages, côté passager, suivant les indications du dessin (le rétroviseur doit pouvoir se rabattre vers l'avant) puis poser l'antenne à l'aide de 2 vis à tête.

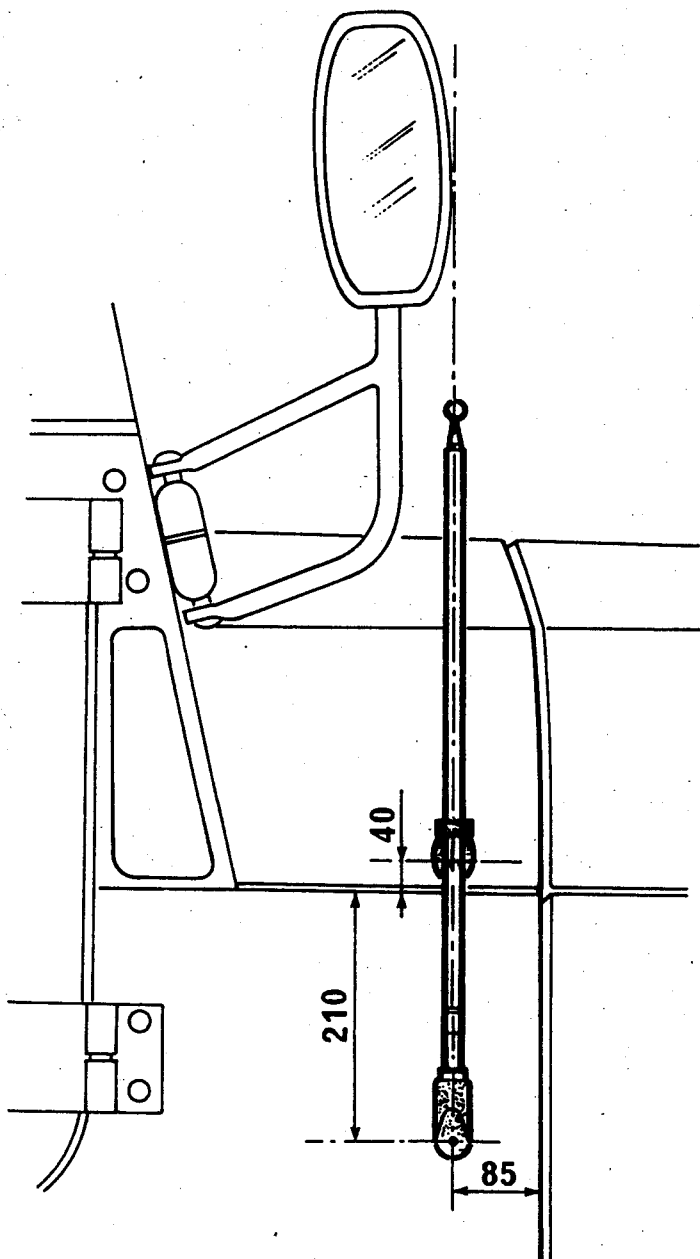

86743

POSE DES HAUT-PARLEURS

- Les deux emplacements de la planche de bord permettent la pose des haut-parleurs suivants, de $\varnothing 130$, du fait des 4 goujons soudés :
 - MAGSTONE n° 77 01 397 518
 - PHILIPS - NF2621 n° 77 01 397 045
 - PIONEER - TS131 n° 77 01 403 784
- Du côté conducteur, déposer la lampe d'éclairage pour accéder à l'emplacement H.P.
- Brancher le câblage sur les haut-parleurs et mettre ces derniers en place, derrière les grilles.
- Les fixer à l'aide d'écrous de $\varnothing 4$ mm, au pas US, ou de rondelles plates et de clips « Prestole » ou autres, prévus pour $\varnothing 4$ mm.

POSE DE L'AUTO-RADIO

- Diviser les 2 écrous maintenant la plaque obturatrice du logement auto-radio de la planche de bord, du côté passager.

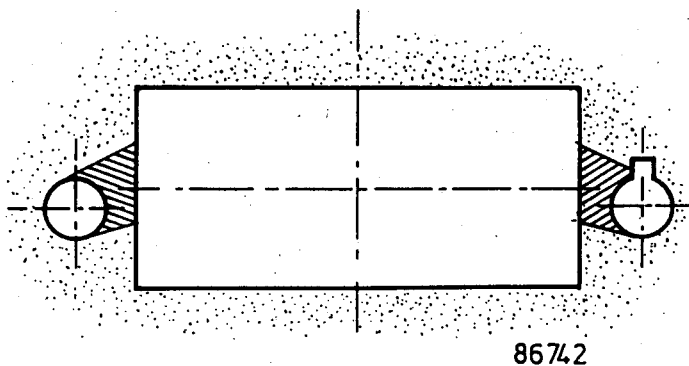

- Agrandir la découpe en supprimant deux zones (hachurées sur le dessin) pour un récepteur aux normes D.I.N Européennes.

Alimentation +

- Déposer les vis arrière du carénage, sous l'interrupteur d'essuie-vitre.
- Sur ce dernier, brancher, en plus du fil rouge à bandes blanches, le fil d'alimentation de l'auto-radio (fonctionnement en position A et M du contacteur d'allumage).

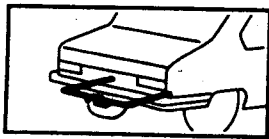

MONTAGE AUTO-RADIO

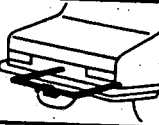

Masse

- Brancher le fil de masse, à l'aide d'un boulon de \varnothing 4 mm, dans un trou de la bordure inférieure de la découpe auto-radio, après avoir mis la tôle à nu.

Branchements

- Effectuer, sur l'auto-radio, les branchements + ,
—, haut-parleurs et antenne, puis le mettre en place, par dessous la planche de bord, en appui sur la bordure de tôle inférieure.

ANTIPARASITAGE

- Pour un moteur Diésel, il suffit généralement d'antiparasiter l'alternateur.
- Brancher un condensateur de 3,3 F. (fil sur la grosse borne et patte ou collier sur une masse de l'alternateur).

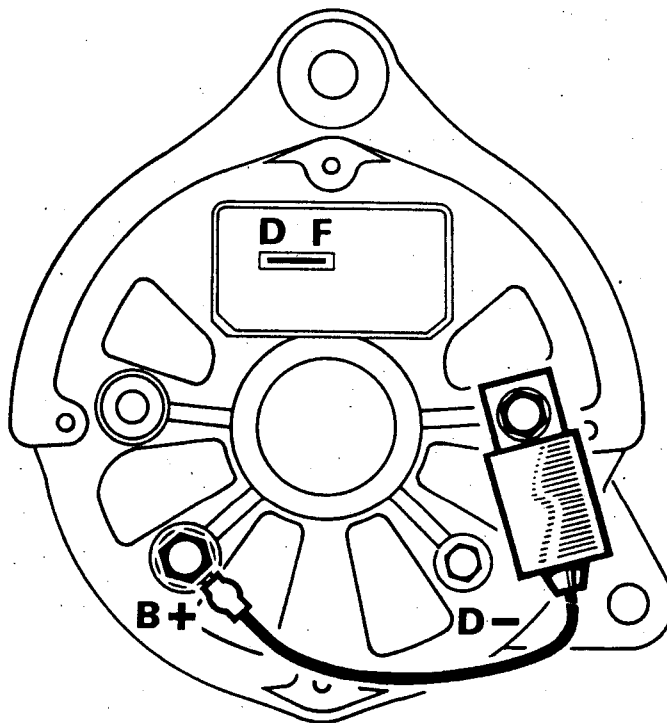

80 927.1

- En cas d'insuffisance d'antiparasitage, consulter l'IS n°67 A du M.R. 171.

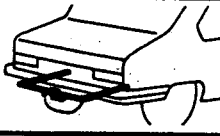

DISPOSITIF D'ATTELAGE



MONTAGE

- L'attelage est livré avec : boulonnerie de fixation, câblage électrique, socle prise de courant et notice de montage.
- Il est commercialisé sous le n°77 01 405 449.
- Le compléter par une rotule ou un crochet :
 - . Rotule col de cygne de \varnothing 50 mm 77 01 402 470
 - . Cache-rotule plastique 77 01 402 471
 - . Crochet (JEEP) pour anneau de section maxi \varnothing 45 mm 77 01 403 531

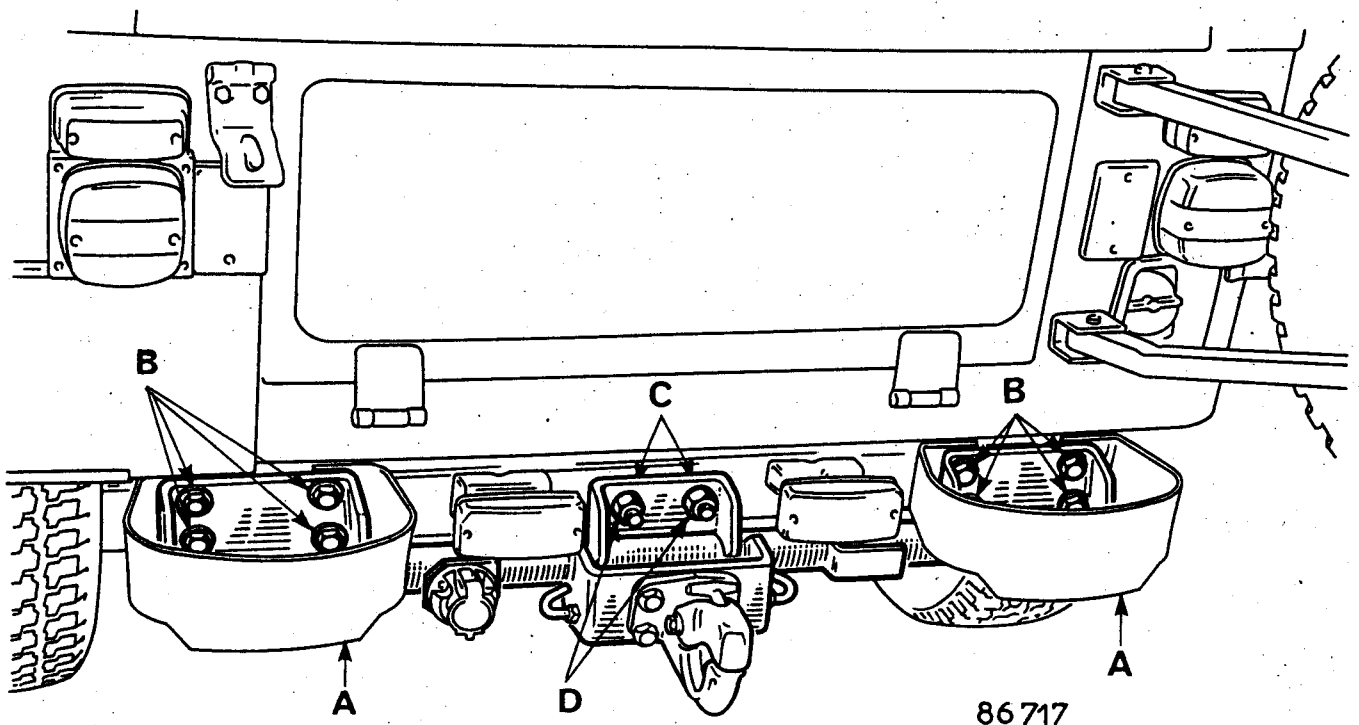

POSE DE L'ATTELAGE

- Déposer les deux butoirs (A).
- Placer un support sous la partie arrière du réservoir de carburant et déposer ses écrous de fixation (sauf l'écrou central), sous la traverse arrière. Abaisser le réservoir de quelques centimètres.
- Mettre l'attelage en place ainsi que les 2 butoirs (A), en utilisant les 8 vis longues fournies (B) avec rondelles et écrous dans la traverse.
- A l'intérieur de cette traverse, mettre en place les 2 vis (C) de \varnothing 16 mm munies de la grande rondelle, puis rondelle grower et écrou (D) côté attelage.
- Bloquer toute la boulonnerie de fixation. Remonter le réservoir et bloquer ses écrous.
- Fixer la rotule ou le crochet de traction, par 2 ou 4 vis avec rondelle grower.
- Orienter les crochets de sécurité vers le haut et les bloquer dans cette position.

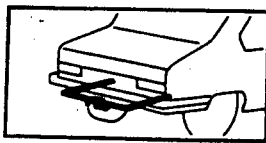

DISPOSITIF D'ATTELAGE

POSE DU CABLAGE ELECTRIQUE

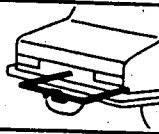

- Débrancher la batterie.
- Déposer le couvercle et le support du feu arrière (A), sans débrancher.
- Faire passer les fils gris, rose et jaune du câblage d'attelage dans l'orifice (B) de la carrosserie et les fils rose et jaune dans le feu.

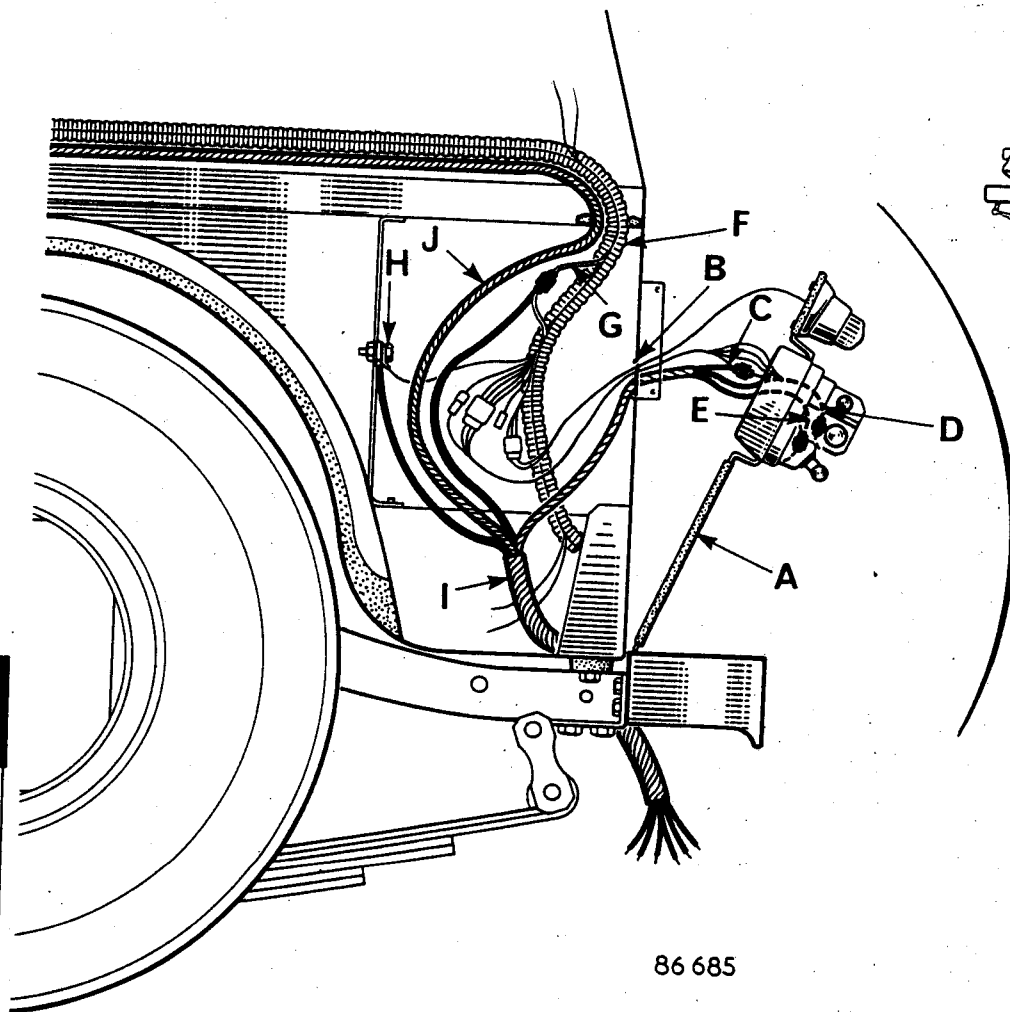

I - Clignotant gauche (1) stop (2) lanternes (3)

A l'aide des connexions rapides, raccorder les fils du câblage d'attelage sur ceux du feu :

- (1) fil gris sur fil vert foncé (C) avant le passe-fil du feu (recouvrir la connexion de mastic),
- (2) fil rose sur fil rouge (D) dans le feu,
- (3) fil jaune sur fil blanc (E) dans le feu.

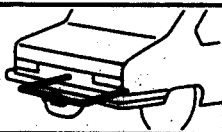

DISPOSITIF D'ATTELAGE

POSE DU CABLAGE ELECTRIQUE

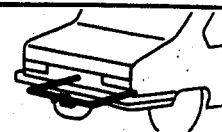

II - Sous la carrosserie

- **Clignotant droit**

Extraire de la gaine (F) le fil vert clair (G) du clignotant droit.
Le raccorder avec le fil marron du câblage d'attelage, à l'aide d'une connexion rapide, puis recouvrir soigneusement celle-ci de mastic.

- **Masse**

Sur la tôle arrière du passage de roue, brancher le fil de masse noir sur la vis de masse existante (H).

- **Câblage principal (I)**

Le faire passer dessus le longeron AR gauche, puis sous l'attelage, dans le support de prise et dans le protecteur plastique de celle-ci.

III - Alimentation permanente caravane

Introduire le long fil rouge gainé (J), sans son porte-fusible, dans le passe-fil de la gaine fendue (F).

Faire suivre cette gaine au fil, ou l'introduire dans la gaine, jusqu'à la planche de bord.

Faire passer le fil rouge dans le passe-fil de tablier du tuyau de lave-glace (K), puis jusqu'à la batterie. Il sera alors raccordé à son porte-fusible.

Brouillard arrière

Si la remorque est équipée d'un feu de brouillard, celui-ci (un seul feu) peut être alimenté en branchant un fil sur l'alimentation du feu de brouillard droit (à la place de celle-ci).

Le raccorder dans la prise de courant, suivant le branchement de la remorque ou le tableau ci-après.

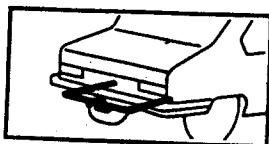

DISPOSITIF D'ATTELAGE

POSE DU CABLAGE ELECTRIQUE

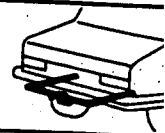

IV - Prise de courant

Y brancher les fils suivant la prise de remorque ou suivant le tableau ci-dessous.

BRANCHEMENTS NORMALISES DES PRISES ET COULEUR DES FILS DE CABLAGE D'ATTELAGE

Repère	Norme D.I.N.		Norme A.F.N.O.R. (française)	
1	Clignotant gauche	(gris)	Eclairage intérieur	(rouge)
2	Eclairage intérieur	(rouge)	Clignotant droit	(marron)
3	Masse	(noir)	Feux stop	(rose)
4	Clignotant droit	(marron)	Lanternes et plaque immatriculation	(jaune)
5	Lanterne D. et plaque immatriculation*	(jaune)	Clignotant gauche	(gris)
6	Feux stop	(rose)	Libre (éventuellement brouillard)	
7	Lanterne gauche*		Masse	(noir)

*En norme DIN, relier 5 et 7 dans la prise.

Si la remorque est équipée d'un feu de brouillard, n'utiliser que la borne 5 ou 7 pour les lanternes D et G et l'autre borne pour le feu de brouillard.

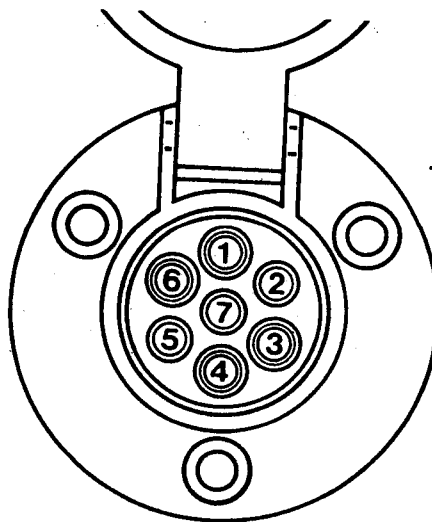

79 857

- Brancher l'alimentation sur la batterie et rebrancher celle-ci.
- Contrôler les 6 ou 7 fonctions à la prise, puis la fixer. Reposer le feu gauche.
- Fixer également le câblage principal (1) sur l'attelage et sur le châssis.